



DEUMIDIFICATORE D'ARIA PROFESSIONALE PORTATILE MODELLO **KT-380 ECO**

Scheda tecnica con ultima revisione 03/2021

DEUMIDIFICAZIONE

Deumidificatore con capacità di deumidificazione pari a 33 l/24h (riferita a 32°C e 90% u.r.).

AMBIENTI PROFESSIONALI

Deumidificatore d'aria ideale per ambienti professionali e semi-industriali.

CAMPO TEMPERATURA

Deumidificatore in grado di operare in locali freddi e non riscaldati, con temperature fino a +1°C.

MANIGLIE SUPERIORI

Deumidificatore dotato di maniglie superiori, il che lo rende pratico per le movimentazioni.

GAS ECOLOGICO

Deumidificatore professionale dotato di gas refrigerante ecologico R290.

RUOTE PIROETTANTI

Deumidificatore montato su quattro ruote piroettanti, che ne facilitano lo spostamento.

CODICE PRODOTTO/FORNITORE

Codice prodotto: **KT-380 ECO**

Fornitore: **TECNOKLIMA SRL**
Via della Repubblica, 1 ABCD 40057 Granarolo dell'Emilia (BO) Italy
Telefono (+39) 051/6056846 - 051/6066593 - Fax (+39) 051/761367
Email info@tecnoklima.it - assistenza@tecnoklima.it
Sito web www.tecnoklima.it

DESCRIZIONE

I deumidificatori d'aria professionali portatili KT-330 ECO della serie KT sono apparecchi ad alte prestazioni, dotati di robuste telaio in acciaio verniciato con resine epossidiche e montato su 4 ruote piroettanti che ne facilitano lo spostamento. Hanno un filtro dell'aria ad alta efficienza in poliuretano, lavabile e facilmente sostituibile, e una vasca raccolta condensa molto ampia con possibilità di scarico diretto. È possibile installare una pompa di sollevamento condensa al posto del serbatoio, che consente il pompaggio della condensa fino ad un'altezza di 15 metri dal livello di posizionamento macchina. Questa disposizione unica derivata dai deumidificatori professionali consente una potenza inferiore consumo dell'apparecchio, con un rendimento molto elevato anche a bassa umidità relativa.

I deumidificatori portatili sono apparecchi adatti al controllo dell'umidità. Dispongono di filtro antipolvere lavabile e di una vaschetta raccogli condensa. Le unità sono controllate da una scheda elettronica a microprocessore che gestisce tutte le funzioni dell'unità: il funzionamento generale, il sistema di sbrinamento automatico, allarmi e regolazione di umidità.

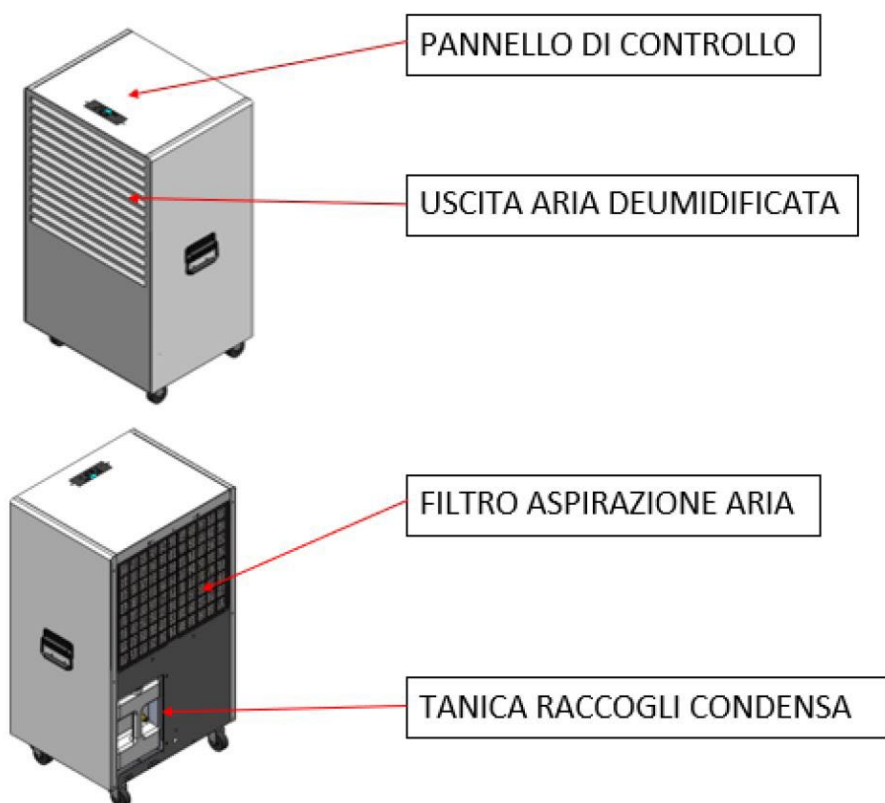

VERSIONE

KT-380 ECO campo di lavoro +1/+35°C

APPLICAZIONI

Il deumidificatore d'aria ad uso professionale carellato modello KT-800 ECO risulta estremamente efficiente in locali con eccessi di umidità, come ad esempio: edifici nuovi o in costruzione, lavanderie, abitazioni, taverne, seconde case, magazzini, archivi, locali interrati e seminterrati in genere, biblioteche, musei, locali nuovi, ambienti allagati o in fase di restauro, ambienti per la posa di pavimenti in legno o resilianti, scantinati, garage, mansarde e sottotetti.

CARATTERISTICHE PRINCIPALI

Telaio: Il telaio e le lamiere sono zincati a caldo, verniciati a polveri epossidiche, garantendo elevata resistenza e durata.

Compressore: Compressore rotativo, montato su antivibranti.

Circuito frigorifero: Evaporatore: la batteria di evaporazione è costituita da tubi lisci in alluminio. I tubi lisci garantiscono un'elevata resa del deumidificatore, in modo significativo ridurre il consumo di energia, anche a bassa umidità relativa. Condensatore: la batteria è costituita da tubi di rame e alette di alluminio, l'ampia dimensione delle alette del condensatore garantisce resistenza alla polvere, lunga durata e facile manutenzione della macchina.

Serbatoio raccolta condensa: La vasca raccolta condensa, installata di serie, è molto capiente e può essere facilmente rimosso. La macchina è anche pronta per il collegamento a un file scarico condensa fisso.

Pompa sollevamento condensa: Opzionale in tutte le versioni, sostituisce la vaschetta raccogli condensa e permette di rimuovere l'acqua di condensa fino ad un'altezza di 15 mt rispetto alla posizione della macchina. Dotato di un allarme per blocco deumidificatore in caso di avaria pompa. In alternativa è disponibile un kit pompa sollevamento condensa, facilmente applicabile all'esterno del deumidificatore, provvisto di allarme di malfunzionamento che spegne la macchina.

Ventilatore: Ventilatore assiale, bilanciato staticamente e dinamicamente, di lunga durata e durevole.

Filtro dell'aria: Il filtro dell'aria, fornito di serie con l'unità, è lavabile e facilmente sostituibile. Filtro ad alta efficienza.

Microprocessore: Controlla i cicli di sbrinamento a gas caldo, il timer del compressore e la scheda di allarme.

Pannello di controllo: Situato nella parte superiore della macchina. Eseguito secondo le normative europee in vigore.

Controlli: Vengono eseguiti dei test per verificare la tenuta del circuito frigorifero. Vengono eseguiti anche test di scarica elettrica e test funzionali.

Norme tecniche: Questo deumidificatore soddisfa i requisiti essenziali inclusi nel Direttive della Comunità Europea 2014/35 / UE del 26 febbraio 2014 sulla sicurezza dei prodotti elettrici per l'utilizzo in Bassa Tensione; 2014/30 / UE del 26 febbraio 2014 in materia di elettromagnetici Compatibilità. La conformità è dichiarata con riferimento a quanto segue norme tecniche armonizzate: EN 60335-1, EN 60335-2-40, EN 55014-1, EN 55014-2, EN 50581 Altre norme e specifiche tecniche applicate: EN 378-2, IEC 60335-2-40: 2018 con refrigerante R1234yf. Dichiariamo inoltre che il prodotto è fabbricato in conformità con la Direttiva RoHS in vigore, ovvero 2011/65 / UE.

CARATTERISTICHE PRINCIPALI

Sbrinamento a gas caldo
Contatore delle ore
Umidostato elettronico
Filtro aria lavabile ad alta efficienza
Ruote piroettanti
Maniglie laterali

Filtri aria depolveratori di ricambio (OPTIONAL)
Pompa di scarico condensa a bordo (OPTIONAL)
Kit pompa di soll. della condensa esterno (OPTIONAL)
Staffe di sostegno a parete (OPTIONAL)

FUNZIONAMENTO

Il deumidificatore d'aria KT-330 ECO è un apparecchio a ciclo frigorifero il cui funzionamento si basa sul principio fisico per cui l'aria quando viene a contatto con una superficie fredda la bagna cedendo umidità sotto forma di gocce di condensa. Il gruppo frigo mantiene fredda una serpentina attraverso la quale viene fatta passare l'aria che si raffredda e deumidifica. Successivamente, passando attraverso uno scambiatore di calore caldo, l'aria si riscalda per tornare in ambiente deumidificata, ed a temperatura leggermente superiore.

1 aria umida; 2 filtro aria; 3 evaporatore; 4 vasca; 5 serbatoio della condensa; 6 aria deumidificata e raffreddata; 7 condensatore; 8 ventilatore; 9 aria riscaldata e deumidificata

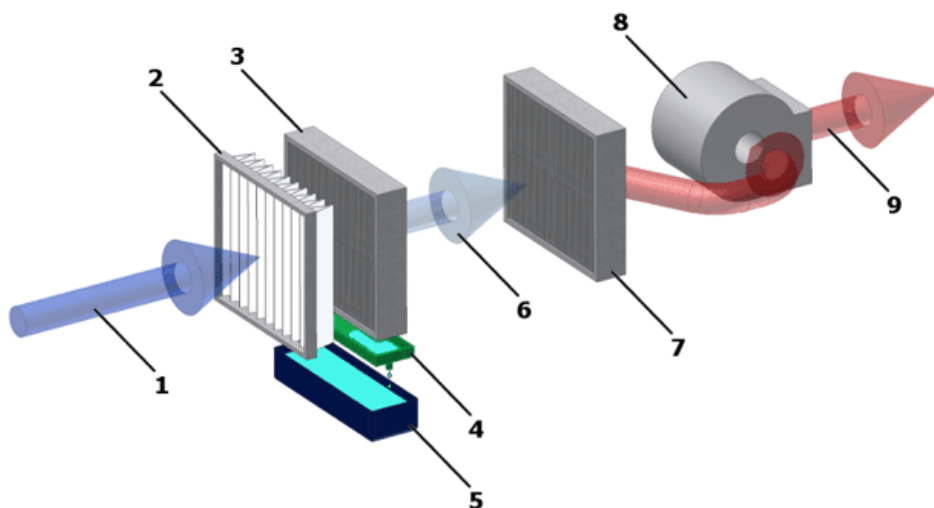

PERFORMANCE

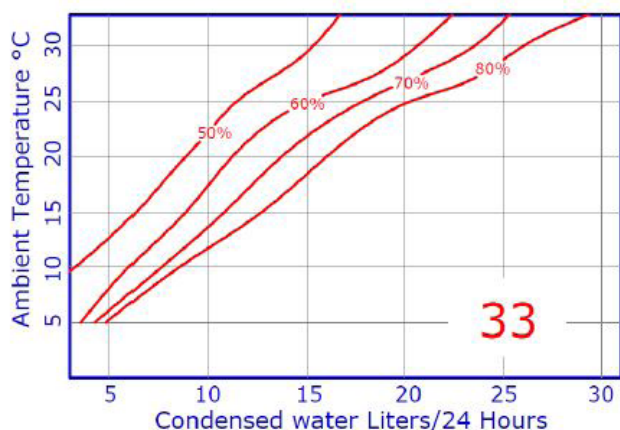

10°C - 60% u.r.	6 l/24h	25°C - 60% u.r.	14 l/24h
10°C - 80% u.r.	8 l/24h	25°C - 80% u.r.	20 l/24h
15°C - 60% u.r.	9 l/24h	27°C - 60% u.r.	18 l/24h
15°C - 80% u.r.	13 l/24h	27°C - 80% u.r.	24 l/24h
20°C - 60% u.r.	11 l/24h	30°C - 80% u.r.	26 l/24h
20°C - 80% u.r.	16 l/24h	32°C - 90% u.r.	33 l/24h

DATI TECNICI

Alimentazione 230 V 1 ph 50 Hz

Potenza nom. media assorbita (a 27°C, 60% UR) 380 W

Massima potenza assorbita (a 35°C, 70% U.R.) 480 W

Max. corrente assorbita (a 35°C, 70% U.R.) F.L.A. 2,3 A

Corrente di spunto L.R.A. 8,5 A

Portata d'aria 380 m³/h

Livello pressione sonora Lps (a 3m in campo libero) 43 db (A)

Refrigerante R290

Capacità del contenitore della condensa 8 Kg

Attacco sulla macchina per scarico condensa 3/4"

Campo di funzionam. temp. (con sbrinam. a gas caldo) +1/+35°C

Campo di funzionamento umidità relativa (<30°C) 30 - 93%

Larghezza	350 mm
Altezza	690 mm
Profondità	370 mm
Peso	31,5 kg
Larghezza (con imballo)	450 mm
Altezza (con imballo)	760 mm
Profondità (con imballo)	450 mm
Peso (con imballo)	33,5 kg



L'apparecchiatura contiene refrigerante (R290): tale gas è infiammabile. La quantità di carica è 0,088 kg. Prestare attenzione: il refrigerante è inodore. Il dispositivo deve essere installato, azionato e stoccato in una stanza con superficie maggiore di 4m². Non servirsi di mezzi per accelerare il processo di sbrinamento o per la pulizia, che non siano quelli raccomandati dal produttore. L'apparecchio deve essere posto in una stanza che non abbia sorgenti di accensione continuamente in funzione (per esempio, fiamme libere, un'apparecchio a gas in funzione o un riscaldatore elettrico in funzione). Non forare o bruciare.

Il gas refrigerante utilizzato in queste unità è R290. Il circuito frigorifero è realizzato in conformità alle norme vigenti.

TECNOKLIMA SRL

Trattamento aria per aziende e privati

Sede amministrativa e magazzino:

Via della Repubblica, 1 ABCD

40057 Granarolo dell'Emilia (BO) Italy

Telefono +39 051/6056846 - 051/6066593

Fax +39 051/761367

Email info@tecnoklima.it

Web www.tecnoklima.it

 **TecnoKlima**

Il produttore si riserva il diritto di apportare variazioni migliorative ai propri prodotti senza preavviso. Le caratteristiche possono subire variazioni dipendentemente da modifiche apportate per eventuali personalizzazioni.